

60AR
(CONEXION ROSCADA)

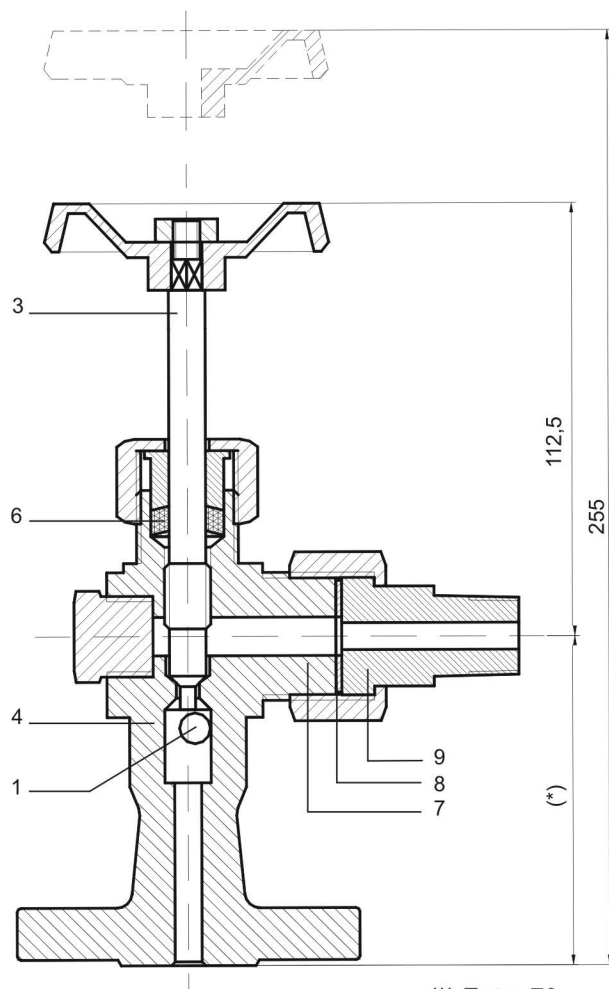

60AB
(CONEXION BRIDADA)

(*) Entre 70 y 110 mm. dependiendo de la medida de brida que se utilice

TEST HIDROSTÁTICO:
Cuerpo y cierre a 20° C

Material	bar
Cuerpo	200
Cierre	150

OBSERVACIONES

- Bridas según pedido
- Peso con brida de 1/2" S 150 : 1,450 kg.
Peso roscado: 1,300 Kg
- También se fabrican en acero forjado AISI 304 o AISI 316

CONSTRUCCIÓN

	PARTES	MATERIAL
1	BOLILLA DE SEGURIDAD	ACERO INOX
2	VÁSTAGO	ACERO INOX
3	CUERPO	ACERO FORJADO
4	EMPAQUETADURA	GRAFITO O PTFE
5	JUNTA	GRAFITO O PTFE
6	TUERCA UNIÓN	ACERO
7	NIPLE DE CONEXIÓN	ACERO